

WILUX WLS-II

Spender

Etikettierkopf

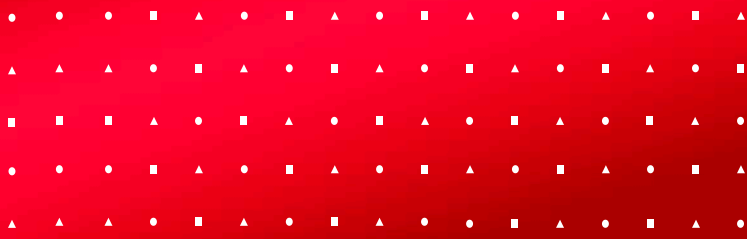

Swissness - Entwicklung und Herstellung in der Schweiz



WILUX PRINT AG
Unterfeldstrasse 5
CH-8340 Hinwil

Tel.: +41 (0)55 253 24 24
Fax: +41 (0)55 253 24 25

mail@wilux.ch
www.wilux.ch
www.labellingshop.com



wilux print
Ihr Partner für Etikettier- und Kennzeichnungslösungen

Etikettierkopf WLS-II

WILUX Labelling System

Mit dem WLS-II Spender können Produkte aller Art mit einem vorbedruckten Etikett direkt im Durchlauf oder im Stillstand ausgezeichnet werden.

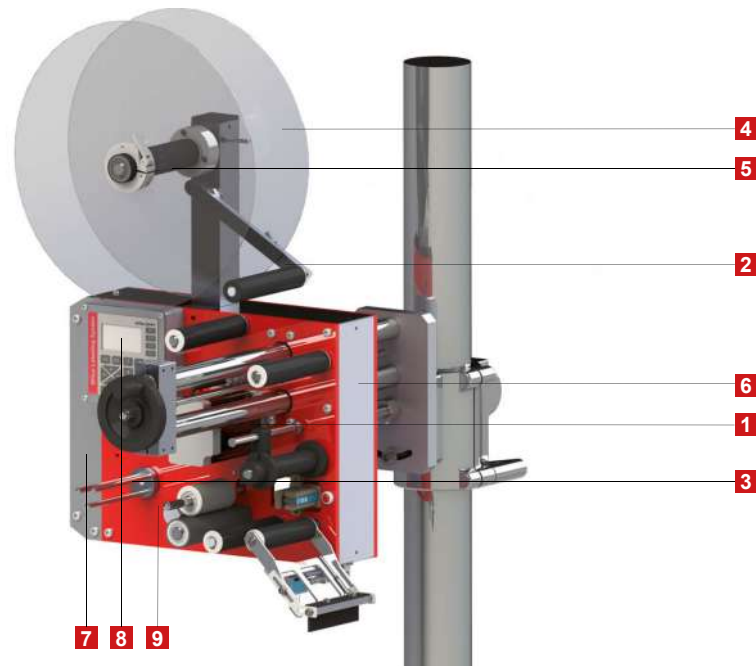

Etikettierkopf WLS-II WILUX Labelling System	
1	Antrieb durch Schrittmotor
2	Abrollvorrichtung mit Vorholpendel und Bandbremse
3	Wiederaufrollvorrichtung für das Trägerpapier
4	Bordscheiben aus transparentem Makrolon
5	Etikettenrollen-Ø: max. 360mm
6	Modular erweiterbar mit Druckwerken
7	Steuerelektronik im Etikettierkopf integriert
8	Bedienpanel mit intuitiver Menüführung
9	Grundmodul in Rechts- oder Linksausführung erhältlich

Anwendungsmöglichkeiten
Bewegliche oder starre Spendekante (auf Wunsch mit Magnet- oder Pneumatik-Unterstützung)
Mitlaufspendung zur Etikettierung im Durchlauf, Antrieb durch Schrittmotor
Pneumatikadapter zur Etikettierung im Stillstand
Mitlaufadapter zur Etikettierung im Durchlauf
Düsenadapter für berührungsloses Aufschiessen im Durchlauf
Elektroadapter für berührungsloses Etikettieren im Stillstand
Rundum-Etikettierung, Oben-/Unten-Etikettierung, Seitenetikettierung, Um-Eck-Etikettierung, Siegel-etikettierung und Sonderlösungen

Modelle	WLS-II 1203	WLS-II 1206	WLS-II 1706	WLS-II 2204
Etikettenbandbreite	max. 120mm	max. 120mm	max. 170mm	max. 220mm
Spendegeschwindigkeit (stufenlos regulierbar)	max. 30m/min*	max. 60m/min*	max. 60m/min*	max. 40m/min*
	*in Abhängigkeit der Etikettenbreite			
Elektrischer Anschluss	230 V / 50 Hz			

WILUX PRINT AG
Unterfeldstrasse 5
CH-8340 Hinwil

Tel.: +41 (0)55 253 24 24
Fax: +41 (0)55 253 24 25

mail@wilux.ch
www.wilux.ch
www.labellingshop.com



Etikettierkopf WLS-II

Technische Daten



Anbaumodul mit Vakuumstempel

Merkmale

Kompakte und modulare Bauweise für den Einbau in neue oder bestehende Systeme (Einbau in allen Lagen 360°)

Verwendung von rostfreien und leichten Materialien

Sehr einfach, menugesteuerte Bedienung, geringer Schulungsaufwand

Konfiguration des Bedienpanels in Deutsch, Französisch, Italienisch, Englisch und Spanisch

Rasche Produktumstellung dank Speicher von jobabhängigen Parametern

Robuste Bauweise garantiert hohe Verfügbarkeit im Dauerbetrieb

Wartungsarbeiten oder Reparaturen sehr benutzerfreundlich durchführbar

Elektronik

Mikroprozessorgesteuerte Elektronik vollständig im Gehäuse integriert

Hintergrundbeleuchtetes Farbdisplay

Display kann bei Bedarf extern abgesetzt werden

Anzeige der Maschinenzustände, Informationen und Fehlermeldungen in Klarschrift, zusätzlich unterstützt durch farbliche Veränderung des Displays (weiss, gelb, rot)

Steuerung mit 4 parametrierbaren Ein- und Ausgängen

Laden der Geräteparameter via PC/Ethernet möglich

WILUX PRINT AG
Unterfeldstrasse 5
CH-8340 Hinwil

Tel.: +41 (0)55 253 24 24
Fax: +41 (0)55 253 24 25

mail@wilux.ch
www.wilux.ch
www.labellingshop.com



Etiketten, Thermotransferbänder, Heissprägefolien, Druck- und Prägezubehör



Etiketten

WILUX ist Experte für die Herstellung mehrfarbiger und unbedruckter Etiketten in verschiedensten Formen, Grössen und Materialien sowie für die Realisierung von hochwertigen Spezialanwendungen.

Vertrauen Sie unserer über 40-jährigen Expertise im Bereich der Etikettenherstellung. Wir sind in der Lage Ihnen für jede Produkthanforderung die passende Etikette anzubieten.



Thermotransferbänder

WILUX Thermotransferbänder sind in unterschiedlichster Qualität und in verschiedenen Farben verfügbar und können wunschgemäss auf Länge und Breite zugeschnitten werden.

Zur Vermeidung elektrostatischer Aufladung beim Druckvorgang und den damit verbundenen Schäden am Druckkopf, verwendet WILUX ausschliesslich nur qualitativ hochstehende Thermotransferbänder.



Heissprägefolien

WILUX Heissprägefolien werden höchsten Ansprüchen gerecht und sind in verschiedensten Formen und Grössen verfügbar. Nebst den Standardfolien in schwarz sind praktisch sämtliche Farben, auch Gold und Silber, lieferbar.



Druck- und Prägezubehör

- Individuelle Einsatzmöglichkeiten
- Einzeltypen und Typenräder aus gehärtetem Stahl
- Typen- und Clichéhalter aus Messing
- Hochpräzise Stahlauflagenplatte für Stahltypen
- Gehärtete und gravierte Stahlblöcke in Kombination mit einzeln setzbaren Typen
- Numereure und Dateure mit Querstift- oder Raserfixierung
- Spitzgravur für Blindprägung



Haben Sie noch Fragen?

KONTAKTIEREN SIE UNS!

Wir beraten Sie gerne.

WILUX PRINT AG
Unterfeldstrasse 5
CH-8340 Hinwil

Tel.: +41 (0)55 253 24 24
Fax: +41 (0)55 253 24 25

mail@wilux.ch
www.wilux.ch
www.labellingshop.com



wilux print
swissness
Ihr Partner für Etikettier- und Kennzeichnungslösungen